

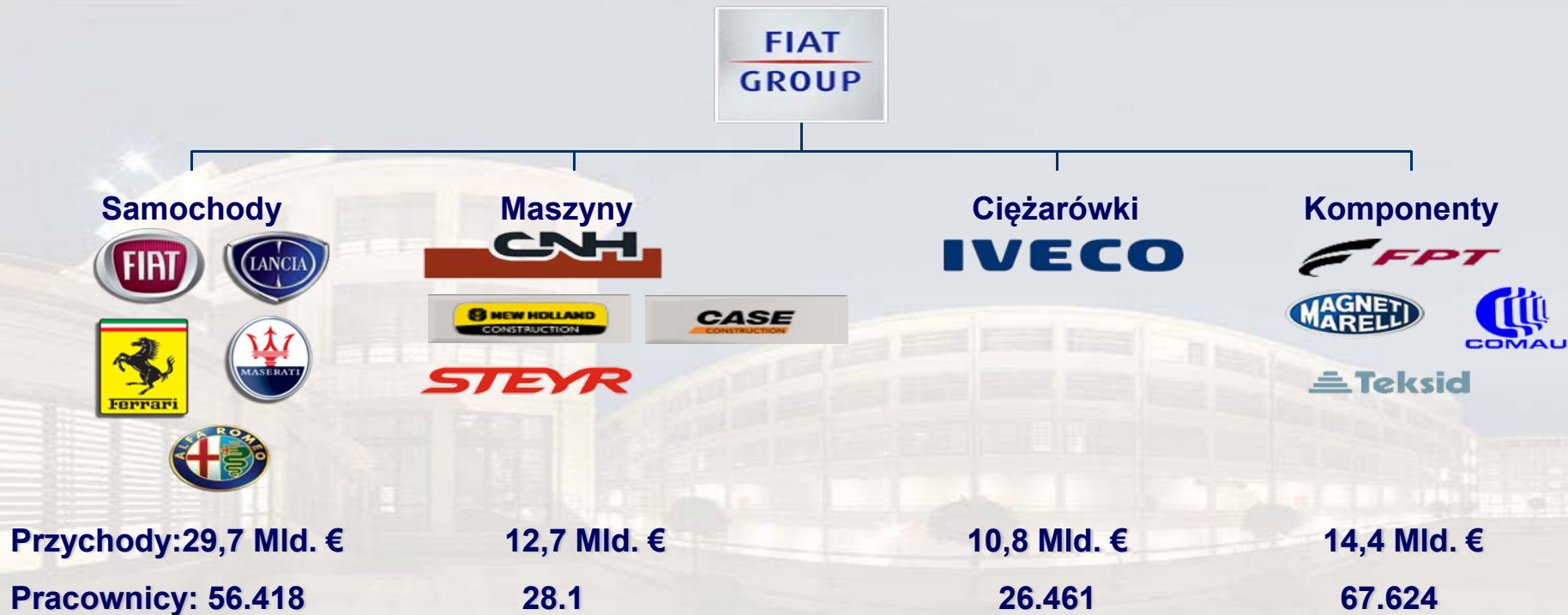

**Robert Zajkowski**, Marketing & Product Manager



# Kim jesteśmy



# Iveco – historia rozwoju

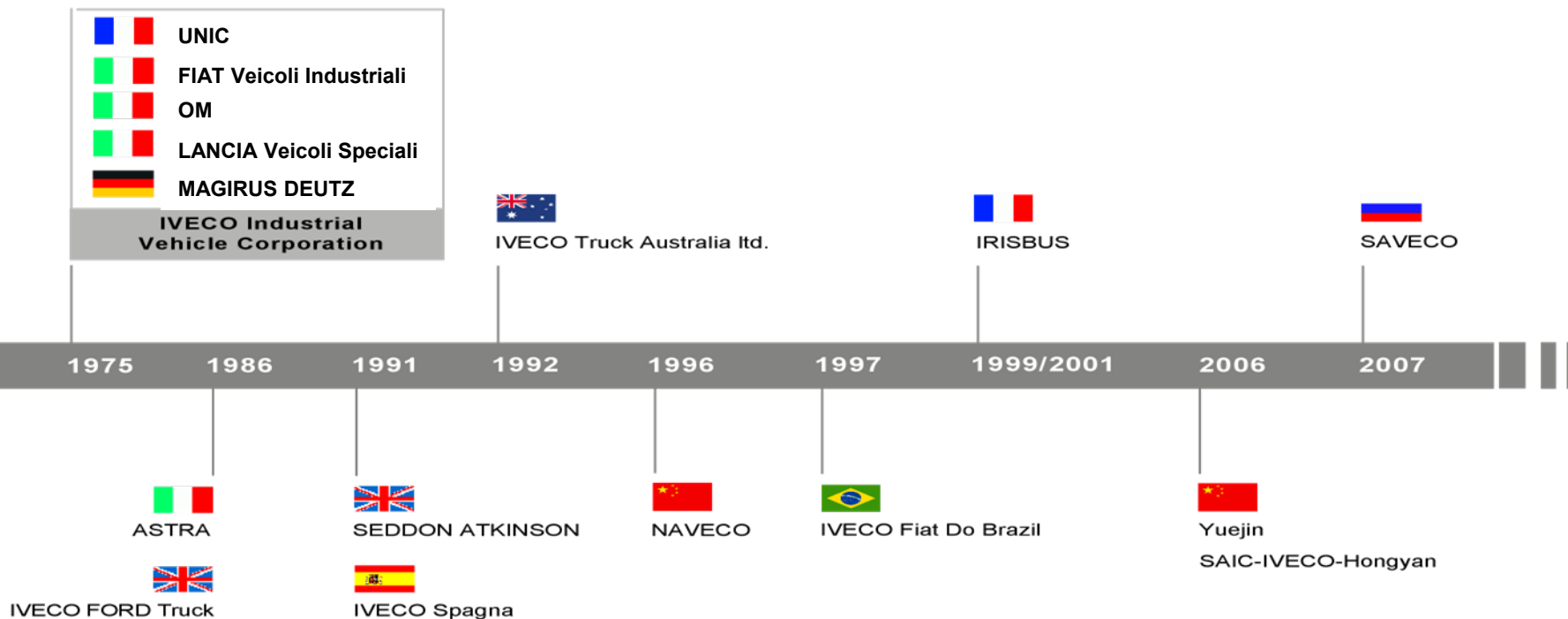



**ECOlogia**

**ECONomia**

**Emisja  
spalin**

**Emisja  
hałasu**

**Zwrot z  
inwestycji**

**IVECO**  
TRANSPORT IS ENERGY

# Iveco – Pełen zakres Eco Pojazdów

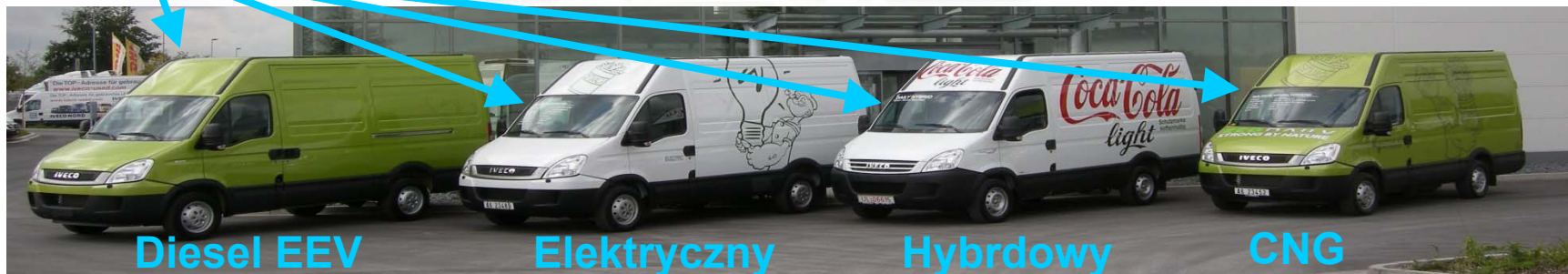
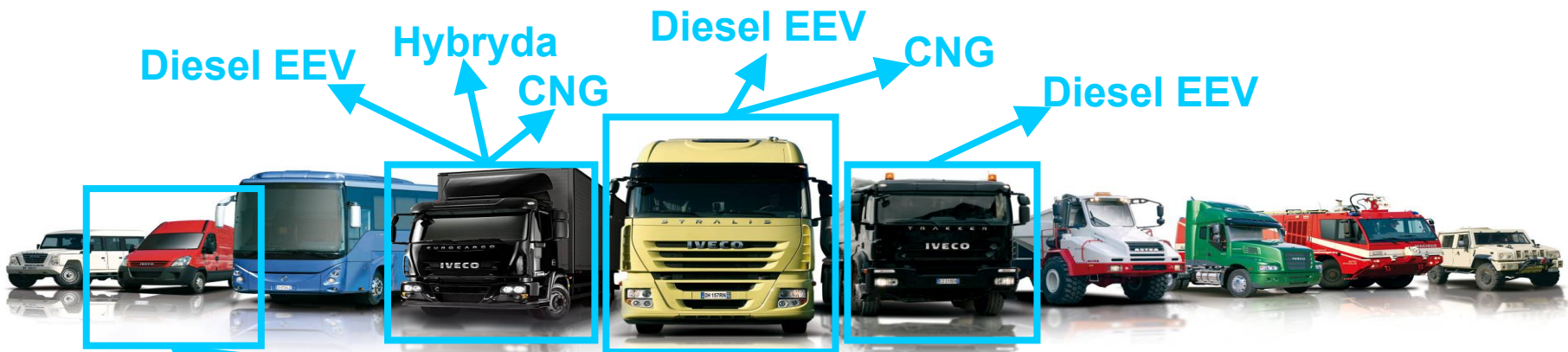

# Trend ograniczania emisji spalin

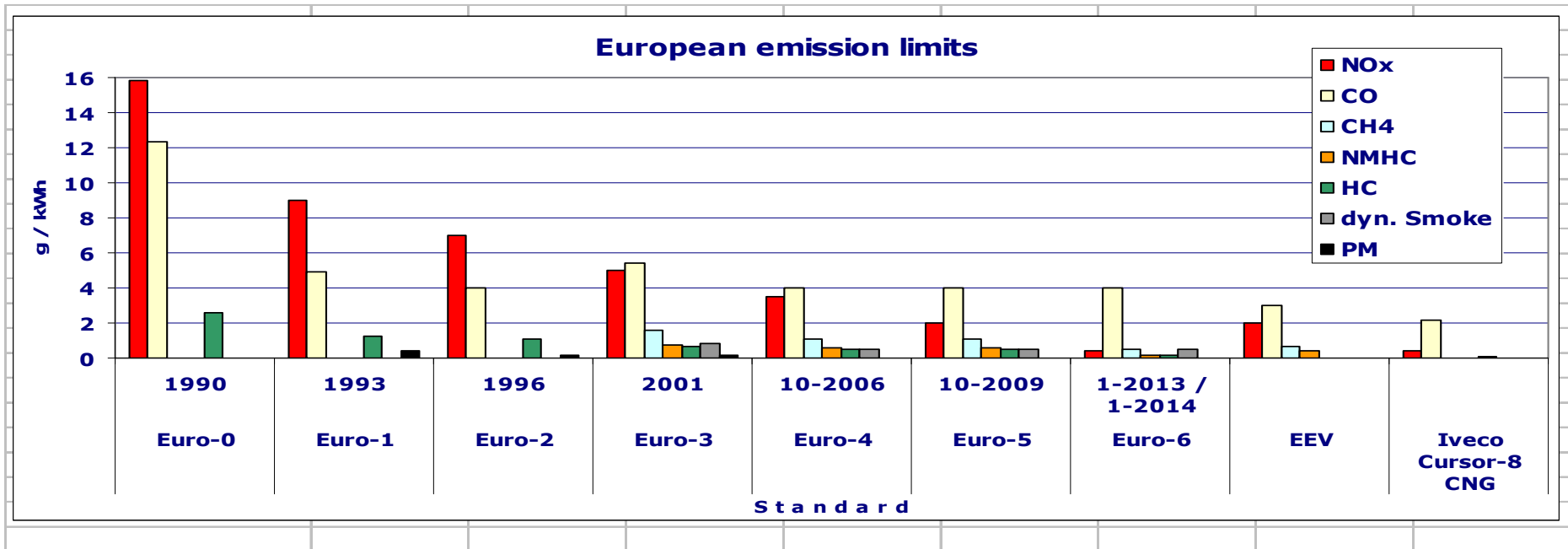

# Limity emisji spalin – normy Euro



- Euro-0 → Euro-1 → **Euro-2**:  
Optymalizacja konstrukcji i technik zasilania
- Euro-2 → **Euro-3**:  
Modyfikacje w nastawach silnika (+3...5% zużycia paliwa) doskonalenie konstrukcji (-3...5% zużycia paliwa)
- Euro-3 → **Euro-4**  
technika EGR (recyrkulacja spalin)  
→ większe zużycia paliwa ~ 5% zwiększenie chłodzenia ~20%  
technika SCR (selektywna redukcja katalityczna)  
→ wtrysk mocznika (Adblue) w układ wydechowy przed katalizatorem
- Euro-4 → **Euro-4 OBD2 & Euro-5**  
SCR + czujnik NO<sub>x</sub>; analiza emisji i ograniczenie momentu obr.
- Euro-5 → **Euro-6**  
Kombinacja SCR z filtrem cząstek stałych DPF

# Szkodliwość dla środowiska



Emisja NOx / PM odpowiada...

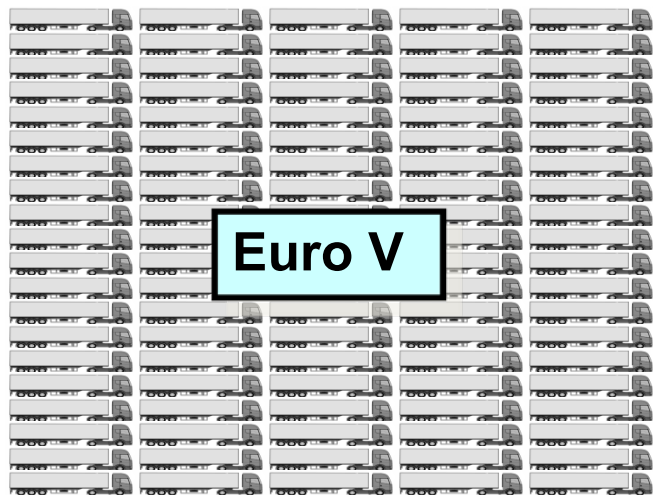

Emisja NOx to...



Emisja PM to...



Cursor 8 CNG



# Emisja hałasu

Pojazd #1: IVECO 240E25 6x2 RSU

Pojazd #2: IVECO 240E26 6x2 RSU CNG (EEV)

Zabudowa do wywozu nieczystości stałych  
Pojazd załadowany zamknięty  
Pojazd stojący

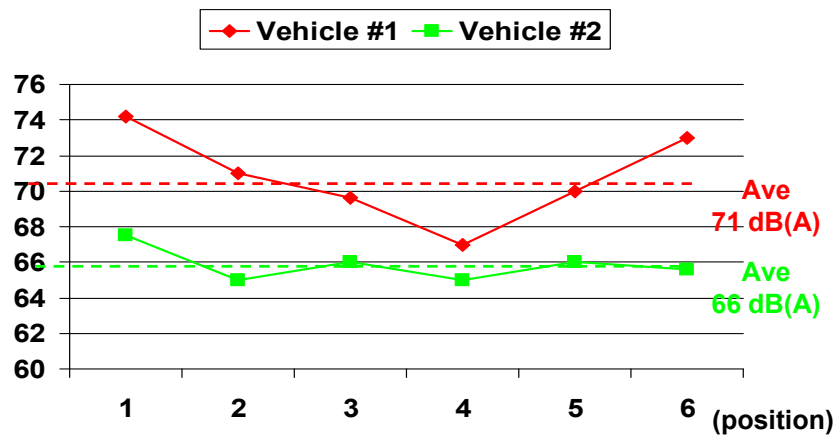
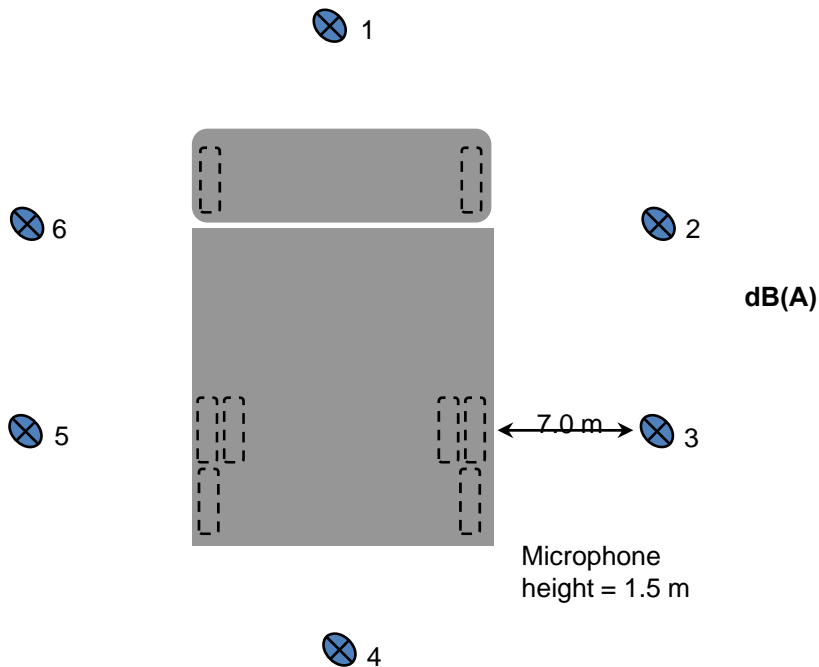

# Standard CNG

## CNG (Compressed Natural Gas) – sprężony gaz ziemny.

Naturalny gaz ziemny (ok. 86% metanu), magazynowany jest pod ciśnieniem 200-250 atmosfer, identyczny z powszechnie dostępnym w sieci gazowej

Emissions des particules - PT - (g/Kw)

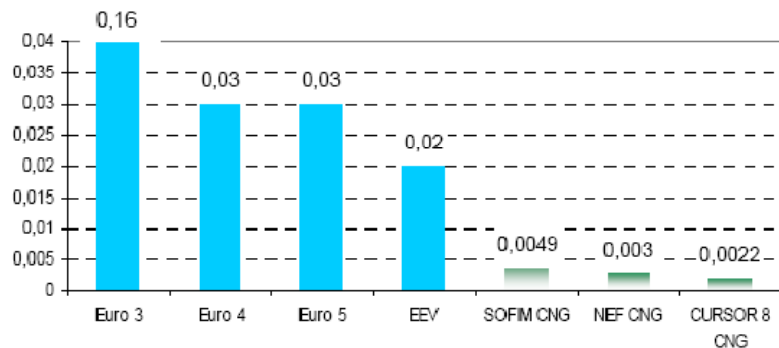

# CNG – bezpieczne paliwo

## Metan - gaz lżejszy od powietrza

Ulatnia się błyskawicznie w przypadku nieszczelności, połowę lżejszy od powietrza miesza się i gromadzi w górnych częściach pomieszczeń – wyczuwalny przez substancję zapachową i łatwy do usunięcia

## Wysoka temperatura zapłonu

Metan (CNG)- 700°C; pary benzyny 450°C

## Wąski zakres wybuchowości

Nie wybuchają przy stężeniu w powietrzu poniżej 5% i powyżej 15%



# CNG – bezpieczne paliwo

## Homologowana instalacja fabryczna

Rygorystyczne wymagania w stosunku do instalacji gazowych zapewniają pełne bezpieczeństwo



## Bezpieczne zbiorniki na gaz

Zbiorniki podlegają homologacji cząstkowej – są najbardziej wytrzymałymi elementami pojazdu - badane na ciśnienie 300atm – mechanicznie i termicznie dużo bardziej odporne niż zbiorniki na paliwa ciekłe.

## Daily CNG - najniższe zużycie CNG w klasie



8.72

kg/100km

**350Nm**

@1500-2730 obr/min  
Maks. moment



3,5t – 6,5t DMC  
już na prawo  
jazdy kat B

# EuroCargo CNG – 12 do 16t; Stralis CNG – 18 do 26t



# Inwestycja w przyszłość

Komunikacja publiczna i pojazdy na CNG:

- Włochy – ponad 580 tys. w 2008 roku
- Niemcy - 450 tys. przed 2015 rokiem
- Francja - 50% autobusów w miastach powyżej 200 tys. w 2010 roku
- **Polska – 137 sztuk Solarisów z Cursoriem CNG (42 szt. w Polsce – Radom, Rzeszów); planowane 55 szt. Daily CNG w 2010 roku**









**IVECO**  
TRANSPORT IS ENERGY

# Iveco w Polsce



## SIEĆ SPRZEDAŻ I SERWIS IVECO

● SPRZEDAŻ I SERVIS  
○ SERVIS

<b>BIAŁYSTOK</b> Tos Północny ul. Sienkiewicza 21 14-100 Białystok +48 25442000 servis@vecomaster.com.pl	<b>GDĄSK</b> EuroTrak Sp. z o.o. ul. Sienkiewicza 21 85-100 Bydgoszcz +48 52511180 servis@vecomaster.com.pl	<b>NADARZYN</b> EuroTrak Sp. z o.o. ul. Sienkiewicza 21 85-100 Bydgoszcz +48 52511180 servis@vecomaster.com.pl	<b>POZNĄŃ</b> Truck Parts S.A. ul. Włocławskiego 108, 60-144 Poznań +48 61480700 servis@vecomaster.com.pl	<b>SZCZEGÓW</b> Truck Parts S.A. ul. Włocławskiego 119, 75-001 Szczecin +48 91420100 servis@vecomaster.com.pl	<b>TYCHY</b> EuroTrak Sp. z o.o. ul. Sienkiewicza 21 43-100 Tychy +48 33225114 servis@vecomaster.com.pl
<b>BIŁGIE</b> STW S.A. ul. 1000 Głuchych 44-100 Biłgów +48 32715400 servis@vecomaster.com.pl	<b>GORZÓW WLK.</b> EuroTrak Sp. z o.o. ul. Chopina 2, 14-100 Białystok +48 25442000 servis@vecomaster.com.pl	<b>GORZÓW WLK.</b> EuroTrak Sp. z o.o. ul. Chopina 2, 14-100 Białystok +48 25442000 servis@vecomaster.com.pl	<b>POZNĄŃ</b> Truck Parts S.A. ul. Włocławskiego 108, 60-144 Poznań +48 61480700 servis@vecomaster.com.pl	<b>SLUPSK</b> EuroTrak Sp. z o.o. ul. Sienkiewicza 21 85-100 Bydgoszcz +48 52511180 servis@vecomaster.com.pl	<b>WARSZAWA</b> EuroTrak Sp. z o.o. ul. Sienkiewicza 21 00-000 Warszawa +48 22442000 servis@vecomaster.com.pl
<b>BORKA WIELKOPOLSKA</b> EuroTrak Sp. z o.o. ul. Sienkiewicza 21 62-000 Borków +48 61480700 servis@vecomaster.com.pl	<b>KALISZ</b> EuroTrak Sp. z o.o. ul. Sienkiewicza 21 62-000 Borków +48 61480700 servis@vecomaster.com.pl	<b>OLSZTYN</b> EuroTrak Sp. z o.o. ul. Sienkiewicza 21 16-000 Olsztyn +48 87244000 servis@vecomaster.com.pl	<b>POZNĄŃ</b> Truck Parts S.A. ul. Włocławskiego 108, 60-144 Poznań +48 61480700 servis@vecomaster.com.pl	<b>SZCZEGÓW</b> EuroTrak Sp. z o.o. ul. Sienkiewicza 21 75-001 Szczecin +48 91420100 servis@vecomaster.com.pl	<b>WROCŁAW</b> EuroTrak Sp. z o.o. ul. Sienkiewicza 21 71-000 Wrocław +48 71420100 servis@vecomaster.com.pl
<b>BYDGOSZCZ</b> EuroTrak Sp. z o.o. ul. Sienkiewicza 21 85-100 Bydgoszcz +48 52511180 servis@vecomaster.com.pl	<b>KIELCE</b> EuroTrak Sp. z o.o. ul. Sienkiewicza 21 25-000 Kielce +48 41244141 servis@vecomaster.com.pl	<b>OPOLE</b> EuroTrak Sp. z o.o. ul. Sienkiewicza 21 48-000 Opole +48 42444141 servis@vecomaster.com.pl	<b>POZNĄŃ</b> Truck Parts S.A. ul. Włocławskiego 108, 60-144 Poznań +48 61480700 servis@vecomaster.com.pl	<b>SZCZEGÓW</b> EuroTrak Sp. z o.o. ul. Sienkiewicza 21 75-001 Szczecin +48 91420100 servis@vecomaster.com.pl	<b>ZIELONA GÓRA</b> EuroTrak Sp. z o.o. ul. Sienkiewicza 21 68-000 Zielona Góra +48 94444141 servis@vecomaster.com.pl
<b>BYDGOSZCZ</b> WPHI Makroś S.A. ul. Chopina 11, 85-100 Bydgoszcz +48 52511180 servis@vecomaster.com.pl	<b>KRAKÓW</b> EuroTrak Sp. z o.o. ul. Sienkiewicza 21 31-000 Kraków +48 12444141 servis@vecomaster.com.pl	<b>OPOLE</b> EuroTrak Sp. z o.o. ul. Sienkiewicza 21 48-000 Opole +48 42444141 servis@vecomaster.com.pl	<b>POZNĄŃ</b> EuroTrak Sp. z o.o. ul. Sienkiewicza 21 60-144 Poznań +48 61480700 servis@vecomaster.com.pl	<b>SZCZEGÓW</b> EuroTrak Sp. z o.o. ul. Sienkiewicza 21 75-001 Szczecin +48 91420100 servis@vecomaster.com.pl	<b>ZIELONA GÓRA</b> EuroTrak Sp. z o.o. ul. Sienkiewicza 21 68-000 Zielona Góra +48 94444141 servis@vecomaster.com.pl
<b>CZESTOCHOWA</b> EuroTrak Sp. z o.o. ul. Sienkiewicza 21 43-100 Tychy +48 33225114 servis@vecomaster.com.pl	<b>LUBLIN</b> EuroTrak Sp. z o.o. ul. Sienkiewicza 21 21-000 Lublin +48 81244141 servis@vecomaster.com.pl	<b>POZNĄŃ</b> EuroTrak Sp. z o.o. ul. Sienkiewicza 21 60-144 Poznań +48 61480700 servis@vecomaster.com.pl	<b>POZNĄŃ</b> EuroTrak Sp. z o.o. ul. Sienkiewicza 21 60-144 Poznań +48 61480700 servis@vecomaster.com.pl	<b>SZCZEGÓW</b> EuroTrak Sp. z o.o. ul. Sienkiewicza 21 75-001 Szczecin +48 91420100 servis@vecomaster.com.pl	<b>ZIELONA GÓRA</b> EuroTrak Sp. z o.o. ul. Sienkiewicza 21 68-000 Zielona Góra +48 94444141 servis@vecomaster.com.pl

**IVECO Assistance Non-Stop (ANS)** - to system całonocnej pomocy technicznej dla użytkowników pojazdów IVECO (właścicieli oraz wozów dot. w rob.). Program jest dostępny dla wszystkich pojazdów IVECO objętych gwarancją techniczną w zakresie obsługi drogowej. Czasowa odpłatność z numerem 00 800 48376 000 jest bezterminowa i dotyczy krajów europejskich. Numeracja 1-liczbowa numerem 0021 91174 0864 jest dostępna 24 godziny na dobę.

Iveco Poland Sp. z o.o.  
Al. Jerozolimskie 244, 00-495 Warszawa  
tel. +48 22 578 43 00, fax. +48 22 578 43 18  
www.iveco.pl

**IVECO**  
TRANSPORT IS ENERGY  
www.iveco.com



**Dziękuję Państwu za uwagę**

**Robert Zajkowski**, Marketing & Product Manager