



Pojazdy dostawcze CNG



Fiat Professional w Polsce



Wynik rejestracji w segmencie LCV do 3,5t w 2011

Pozycja No.	Marka Make	Rok narastająco Styczeń - Grudzień YTD January - December				
		2011		2010		Zmiana % r/r Change % y/y
		Ogółem Total	Udział % Mkt shr	Ogółem Total	Udział % Mkt shr	
1	FIAT	9412	22,04%	8560	22,10%	10,0%
2	PEUGEOT	5096	11,94%	4357	11,25%	17,0%
3	CITROEN	5019	11,76%	3757	9,70%	33,6%
4	RENAULT	4755	11,14%	4693	12,11%	1,3%
5	FORD					
6	VOLKSWAGEN					
7	MERCEDES-BENZ					

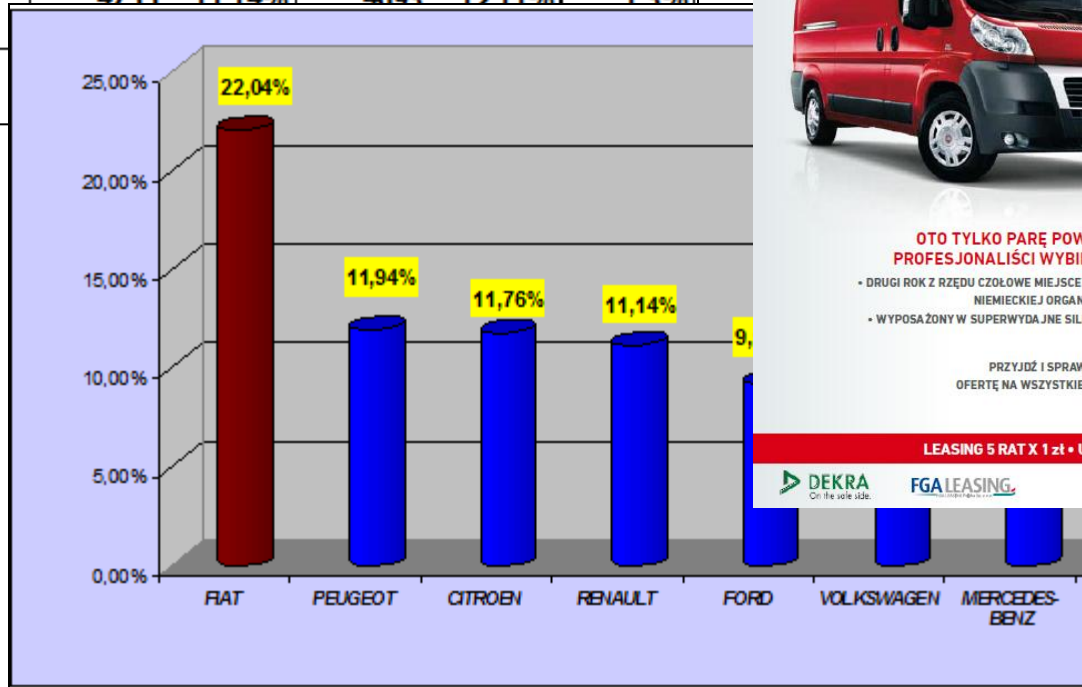

5. ROK Z RZĘDU
**FIAT
DUCATO**
JEST NAJCZĘŚCIEJ
WYBIERANYM
SAMOCHODEM
DOSTAWCZYM



OTO TYLKO PARĘ POWODÓW, DLA KTÓRYCH
PROFESJONALIŚCI WYBIERAJĄ FIATA DUCATO.

- DRUGI ROK Z RZĘDU CZŁOWIE MIEJSCE W RANKINGU NIEZAWODNOŚCI NIEMIECKIEJ ORGANIZACJI EKSPERCKIEJ DEKRA
- WYPOSAŻONY W SUPERWYDAJNE SILNIKI EURO 5 O MOCY DO 180 KM
- PRZEGLĄDY CO 48 000 km

PRZYJDŹ I SPRAWDŹ WYJĄTKOWO ATRAKCYJNĄ
OFERTĘ NA WSZYSTKIE MODELE FIAT PROFESSIONAL.

MÓWIMY O KONKRETAH

LEASING 5 RAT X 1 zł • UBEZPIECZENIE OD 2,5%



FGA LEASING

www.fiatprofessional.pl



OFERTA MODELI 2012



The logo features a stylized blue triangle on the left and a green triangle on the right, both pointing towards the center. To the right of these triangles, the words "natural" and "power" are written in a grey, italicized, sans-serif font, stacked vertically.

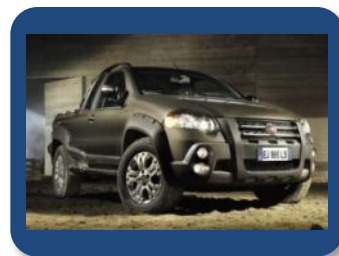

Pojazdy Dostawcze CNG



DUCATO Furgon CNG 136 KM

- 22 wersje Furgonów
wersje blaszak, przeszklone i półprzeszkłone
- Dostępne wymiary L2/L3/L4 i H2/H3
- DMC 3,5t i 4,0t (ładowność 890/1395 kg)
- Bogate wyposażenie w standardzie:
 - klimatyzacja
 - wzmocnione zawieszenie
 - BAS
 - światła przeciwmgielne
 - wyłożenie przestrzeni ładunkowej

*natural
power*

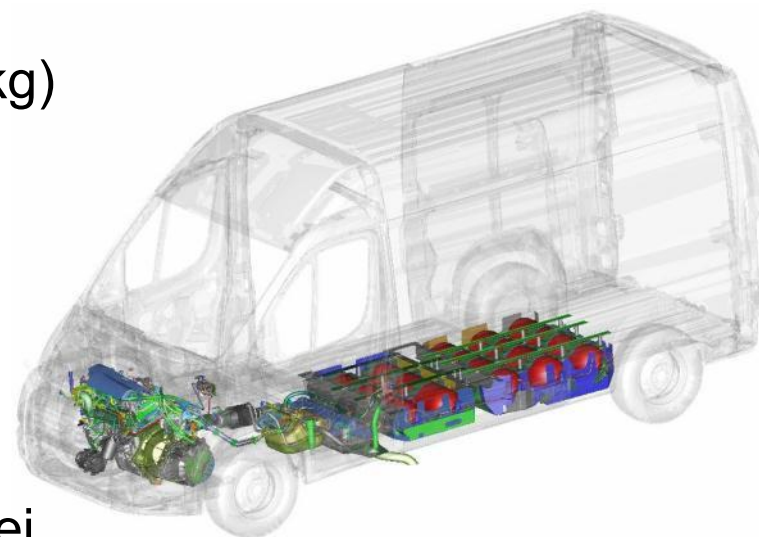

Pojazdy Dostawcze CNG

DUCATO Furgon CNG 136 KM

OSIĄGI:

- Prędkość maksymalna (L2H2 VAN 3.5 ton): 155 km/h
- Przyspieszenie (0-100 km/h): 13,9 s
- Wyprzedzanie 60-100 km/h na V biegu: 10,1 s

ZUŻYCIE PALIWA (Cykl mieszany NEDC):

- CNG: 8,8 kg / 100 km
- CO₂: 239 g / km

ZASIĘG (Cykl mieszany NEDC):

- CNG: 400 km
- Benzyna (dojazd): > 100 km

PRZEGLĄDY:

- Co 40.000 km

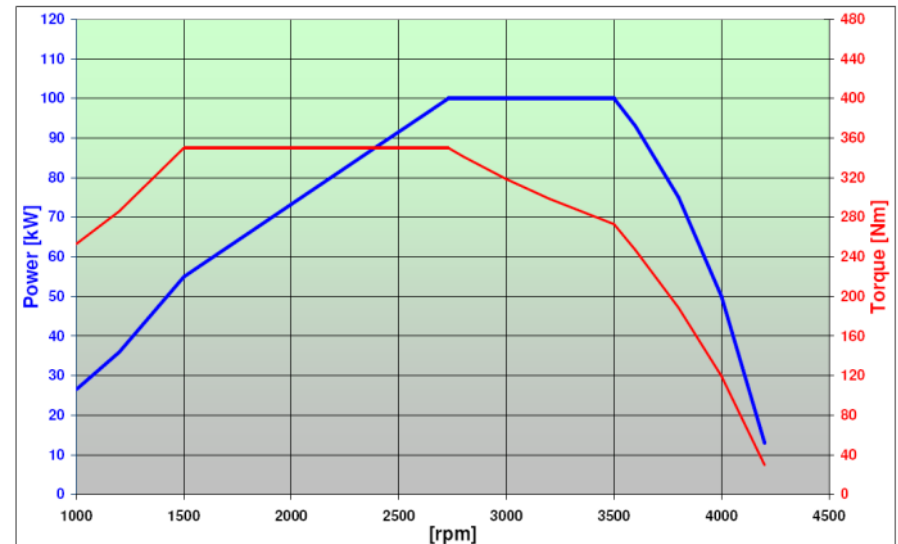

Pojazdy Dostawcze CNG



DOBLO CNG 120 KM

- 4 wersje Furgonów
- 2 wersje Kombi 5-osobowe (III kwartał 2012)
- Dostępne wymiary L1/L2 i H1/H2
- Ładowność do 980 kg (furgon L1H1)
- Pojemność do 4,6 m³
- Zasięg do 750 km (450 km na CNG)

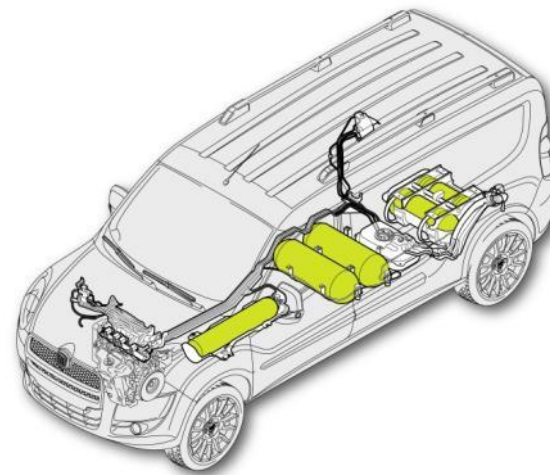

Pojazdy Dostawcze CNG



FIORINO CNG 70 KM

- 2 wersje wyposażeniowe Furgonów
- 2 wersje wyposażeniowe Kombi 5-osobowe
- Ładowność 500 kg (furgon)
- Pojemność do 2,2 m³
- Zasięg do 960 km (300 km na CNG)



Pojazdy Dostawcze CNG



Do końca 2012 wprowadzimy do naszej oferty 2 nowe pojazdy CNG:

panda



punto



natural
power

Największa piekarnia w powiecie skarżyskim



Zasilanie piekarni gazem CNG

Własna instalacja sprężająca gaz dla pojazdów

FLOTA POJAZDÓW CNG:

- Fiorino Furgon - 2 sztuki
- Doblo Furgon - 1 sztuka
- Ducato Furgon L4H3 - 5 sztuk
- Ducato Furgon L4H2 - 5 sztuk
- Ducato Furgon L3H2 - 1 sztuka

GRATULUJEMY!

**PIEKARNIA
BATMAR**

