

Oferta nr 1221/10/12/TK

Kajetanów, 2012-10-22

<p>DLA: Iveco</p>	<p>Podwozie samochodu ciężarowego: Marka: IVECO TYP: CARGO CNG Model: 4x2 <i>wydech dolny</i> Rozstaw osi: 4 185 mm osie 5,8 - 10,9T</p>
-------------------------------------	---

URZĄDZENIE HAKOWE – KH-LIFT ZH-8

SPECYFIKACJA STANDARDOWA:

- urządzenie hakowe przystosowane do współpracy z kontenerami KP
- dopuszczalna masa udźwigu 9 000 kg
- zakres długości kontenerów 3300- 4300 mm lub
- wysokość haka H= 1190-1200 mm,
- masa własna urządzenia ok. 1050 kg,
- ciśnienie robocze 23-25 Mpa
- hydrauliczna blokada kontenera
- sterowanie z wewnątrz (pneumatyczne) i z zewnątrz(mechaniczne)
- pompa tłoczkowa 60L/min
- zbiornik oleju 70 L
- odbiór UDT
- żółte światła obrysowe,
- tablice wyróżniające,
- konturowe oklejanie taśmami odblaskowymi
- Urządzenie malowane w kolorze czarnym

OPIS :

- ramię haka wykonane ze stali DOMEX 650
- ślizgi rolkowe stabilizujące załadunek kontenera
- rama haka wykonana z wysokogatunkowej stali ,
- sekcyjny rozdzielacz hydrauliczny
- **przewody wykonane ze stali nierdzewnej**
- **wyłącznik krancowy blokady-**
- ślizgi wysuwu ramienia łożyskowane materiałem TECAMID 66
- **ślizgi rolkowe stabilizujące załadunek kontenera szer. 1067mm**
- **osłony świateł tylnych**
- **kosz na koło zapasowe z wciągarką**
- **kosz na siatkę/skrzynka narzędziowa ALU**
- **podesty aluminiowe**

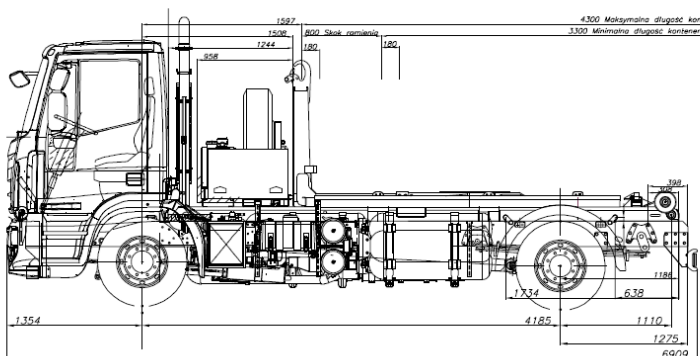

Termin realizacji: **Pojazd Stokowy**

Warunki płatności: do ustalenia

Oferta ważna: 30 dni

Gwarancja 12miesięcy z możliwością przedłużenia do 24 mies pod warunkiem wykonywania okresowych przeglądów.

Zabudowa zamontowana na podwoziu.

Dostawa loco Z-d Produkcyjny Kajetanów.

Przygotował:

Tomasz Kasperkiewicz

502 230 729



Opis techniczny 160E20K CNG

EURO CARGO

Silnik	Silnik zasilany CNG, 6-cio cylindrowy, rzędowy, pojemność 5880 cm³, <ul style="list-style-type: none">• moc silnika 147 kW przy 2 500 – 2 700 obr/min.• moment obrotowy 650 Nm w zakresie od 1 250 do 2 000 obr/min.
Skrzynia biegów	9S 75 TO synchronizowana, mechaniczna 9-cio biegowa z nadbiegiem +1 bieg wsteczny <ul style="list-style-type: none">▶ Przystawka odbioru mocy PTO ZF NH/4C tylna, pompa –▶ Złącze do sterowania urządzeniami dodatkowymi
Oś przednia	Oś przednia o przekroju dwuteowym, piasty montowane na łożyskach smarowanych olejem z samoregulacją. Zawieszenie wielopiętrowe Nośność 5.800 kg
Oś tylna	Sztywna belka tylnej osi. Zawieszenie wielopiętrowe, amortyzatory teleskopowe hydrauliczne dwustronnego działania. Nośność osi 10.900 kg. Przełożenie tylnego mostu 4.1 Blokada tylnego mostu
Rozstaw osi	4185 mm., rama malowana w kolorze czarnym
Układ hamulcowy	Dwuobwodowy ze wspomaganiem, tarczowe przód i tył, z układem ABS, hamulec parkingowy pneumatyczny na tylną oś, hamulec silnikowy wydechowy, podgrzewany osuszacz powietrza zanieczyszczeń
Zbiornik paliwa	6 butli CNG po 80 l
Kabina (kolor biały)	<ul style="list-style-type: none">▶ kabina wykonana z blach dwustronnie ocynkowanych poddanych kataforezie, amortyzowana,▶ pionowy wlot powietrza▶ filtr powietrza za kabiną▶ lusterka elektrycznie sterowane i podgrzewane,▶ osłona przeciwsłoneczna▶ okna w tylnej ścianie
Wyposażenie kabiny	<ul style="list-style-type: none">• Pneumatyczny fotel kierowcy• zagłówki• Regulowana kolumna kierownicy• Filtr przeciwpyłkowy• Tachograf cyfrowy• Elektrycznie ustawiane i podgrzewane lusterka wsteczne, lusterko rampowe• Atermiczne przyciemniane szyby• Immobiliser• Dzielnik napięcia 24 – 12 V• Kabina zmywalne wykończenie• Wydech pionowy• Pasy bezpieczeństwa• Tempomat• Daszek przeciwsłoneczny• Szyberdach ręcznie sterowany



KH-KIPPER

Zabudowy Przyczepy Naczepy

Rozwiązania dla profesjonalistów! ■

	<ul style="list-style-type: none">• Klimatyzacja• Radio z odtw. CD
Podwozie	<ul style="list-style-type: none">• Opony 11R22,5• Koło zapasowe z boku ramy• Wyłącznik główny prądu,• Blokada tylnego mostu• Zderzak stalowy przedni• Kliny pod koła 2 szt• Podnośnik hydrauliczny,• Światła dzienne• Fabryczny komplet kluczy,• Podgrzewany osuszacz powietrza,• Podgrzewany filtr wstępny paliwa• Złącze komunikacyjne rozszerzone dla firm zabudowujących• Siatka ochronna na reflektorach• Reflektory przeciwmgielne• Nośność osi 7500 -12000 kg <p><u>Cena podwozia i hakowca :261 300 PLN netto</u> Cena obejmuje urządzenie, montaż i odbiór UDT <i>Do podanej ceny należy doliczyć podatek VAT .</i></p>